



# PROJET

03/03/2020 1/25000 RPR PC 1	Plan de situation - IGN	Construction d'ombrières photovoltaïques sur un parking véhicule léger	PC	Michel Blanchon Architecte DESA 7 route de Nouaille / 85000 POISSAY Tél: 06 30 36 35 46 michel.blanchon.86@wanadoo.fr	TECHNIQUE SOLAIRE INVEST 45 26, rue Annet Segeron - 86580 BIARD Tél. 05 49 56 01 19 - Fax 05 49 53 23 48 R.C.S Poitiers : 840 460 364
 <p>26, rue Annet Segeron 86580 - BIARD Tél: 05 49 56 01 19 Fax: 05 49 53 23 48 contact@techniquesolaire.com</p>		<p>Le Giron, 11 rue de l'aree 85140 - ESSARTS EN BOCAGE</p>			

CE PLAN EST NOTRE PROPRIETE & NE PEUT ETRE COPIE OU COMMUNIQUE A DES TIERS SANS NOTRE AUTORISATION ECRITE. IL SERA CONSIDERE COMME TACITEMENT APPROUVE SANS RESERVE PAR CHAQUE DESTINATAIRE S'IL N'A PAS FAIT L'OBJET DE REMARQUES ECRITES DANS UN DELAI DE 15 JOURS A DATER DE SA DIFFUSION.

DIRECTION GÉNÉRALE DES  
FINANCES PUBLIQUES

-----  
EXTRAIT DU PLAN CADASTRAL  
-----

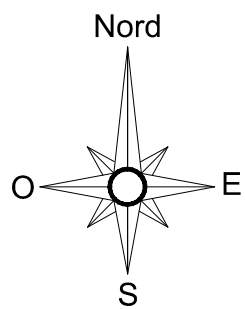

 Limite de l'unité foncière concernée par le projet

Département :  
VENDEE  
  
Commune :  
ESSARTS EN BOCAGE

Section : ZT  
Feuille : 212 ZT 01  
  
Échelle d'origine : 1/2000  
Échelle d'édition : 1/5000

Date d'édition : 03/03/2020  
(fuseau horaire de Paris)

Coordonnées en projection : RGF93CC47

Le plan visualisé sur cet extrait est géré par le centre des impôts foncier suivant :  
Pôle Topographique Gestion Cadastre  
VENDEE  
Cité Administrative TRAVOT Rue du 93ème RI  
85020  
85020 LA ROCHE SUR YON CEDEX  
tél. 02 51 45 12 39 -fax



03/03/2020  
1/5000  
RPR  
PC 1

Plan de situation

Construction d'ombrières photovoltaïques sur un parking véhicule léger

PC

Michel Blanchon  
Architecte DESA  
7 route de Nouaille / 85000 POITIERS  
Tél: 06 30 36 35 46  
michel.blanchon.86@wanadoo.fr

**TECHNIQUE SOLAIRE INVEST 45**  
26, rue Annet Segeron - 86580 Biard  
Tél. 05 49 56 01 19 - Fax 05 49 53 23 48  
R.C.S Poitiers : 840 460 364









26, rue Annet Segeron  
86580 - Biard  
Tel: 05 49 56 01 19  
Fax: 05 49 53 23 48  
contact@techniquesolaire.com

Le Giron, 11 rue de l'aree  
85140 - ESSARTS EN BOCAGE

DIRECTION GÉNÉRALE DES FINANCES PUBLIQUES

EXTRAIT DU PLAN CADASTRAL

-  Panneaux photovoltaïques (11 138 m<sup>2</sup>)
-  Division cadastrale (19 682 m<sup>2</sup>)
-  Réseaux Electrique
-  Limites de propriété
-  Hauteur faitage+égout toit
-  Niveaux NGF
-  Engazonnement existant

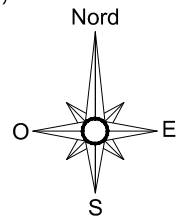

Département :  
**VENDEE**

Commune :  
**ESSARTS EN BOCAGE**

Section : ZT  
Feuille : 212 ZT 01

Date d'édition : 25/02/2020  
(fuseau horaire de Paris)

Coordonnées en projection : RGF93CC47

Le plan visualisé sur cet extrait est géré par le centre des impôts foncier suivant :  
Pôle Topographique Gestion Cadastre  
VENDEE  
Cité Administrative TRAVOT Rue du 93ème RI  
85020  
85020 LA ROCHE SUR YON CEDEX

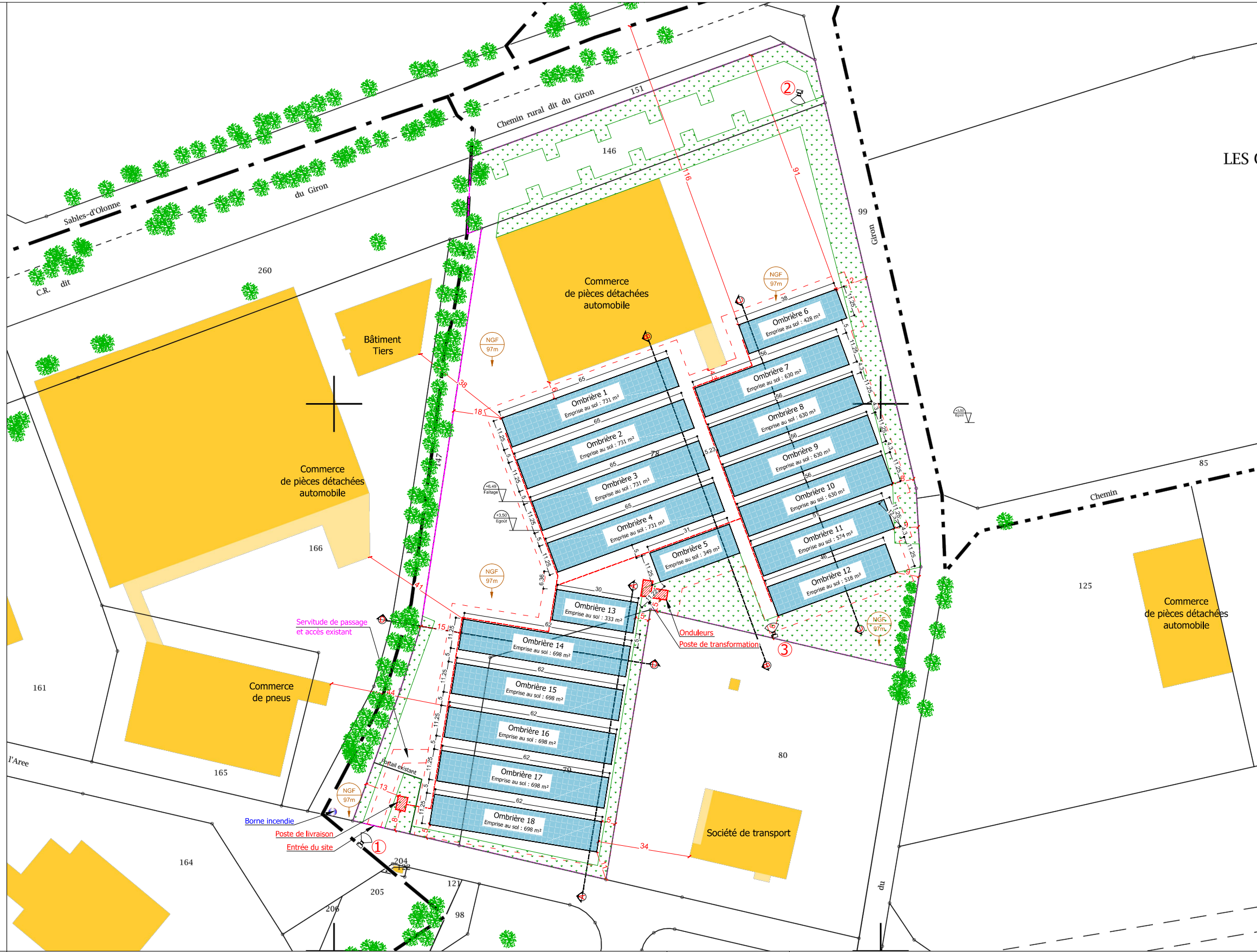

26/02/2020  
1/1500  
RPR  
PC 2

Plan de masse

Construction d'ombrières photovoltaïques sur un parking véhicule léger

PC

Michel Blanchon  
Architecte DESA  
7 route de Nouaille / 85000 POISSIERS  
Tél: 06 30 36 35 46  
michel.blanchon.86@wanadoo.fr

TECHNIQUE SOLAIRE INVEST 45  
26, rue Annet Segeron - 86580 Biard  
Tél. 05 49 56 01 19 - Fax 05 49 53 23 48  
R.C.S Poitiers : 840 460 364









26, rue Annet Segeron  
86580 - Biard  
Tel: 05 49 56 01 19  
Fax: 05 49 53 23 48  
contact@techniquesolaire.com

Le Giron, 11 rue de l'aree  
85140 - ESSARTS EN BOCAGE

DIRECTION GÉNÉRALE DES FINANCES PUBLIQUES

EXTRAIT DU PLAN CADASTRAL

-  Panneaux photovoltaïques (11 138 m<sup>2</sup>)
-  Division cadastrale (19 682 m<sup>2</sup>)
-  Réseaux Electrique
-  Limites de propriété
-  Hauteur faîtiage+égout toit
-  Niveaux NGF
-  Engazonnement existant

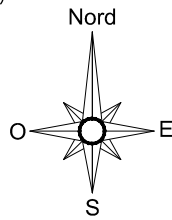

Département :  
VENDEE

Commune :  
ESSARTS EN BOCAGE

Section : ZT  
Feuille : 212 ZT 01

Date d'édition : 25/02/2020  
(fuseau horaire de Paris)

Coordonnées en projection : RGF93CC47

Le plan visualisé sur cet extrait est géré par le centre des impôts foncier suivant :  
Pôle Topographique Gestion Cadastre VENDÉE  
Cité Administrative TRAVOT Rue du 93ème RI  
85020  
85020 LA ROCHE SUR YON CEDEX

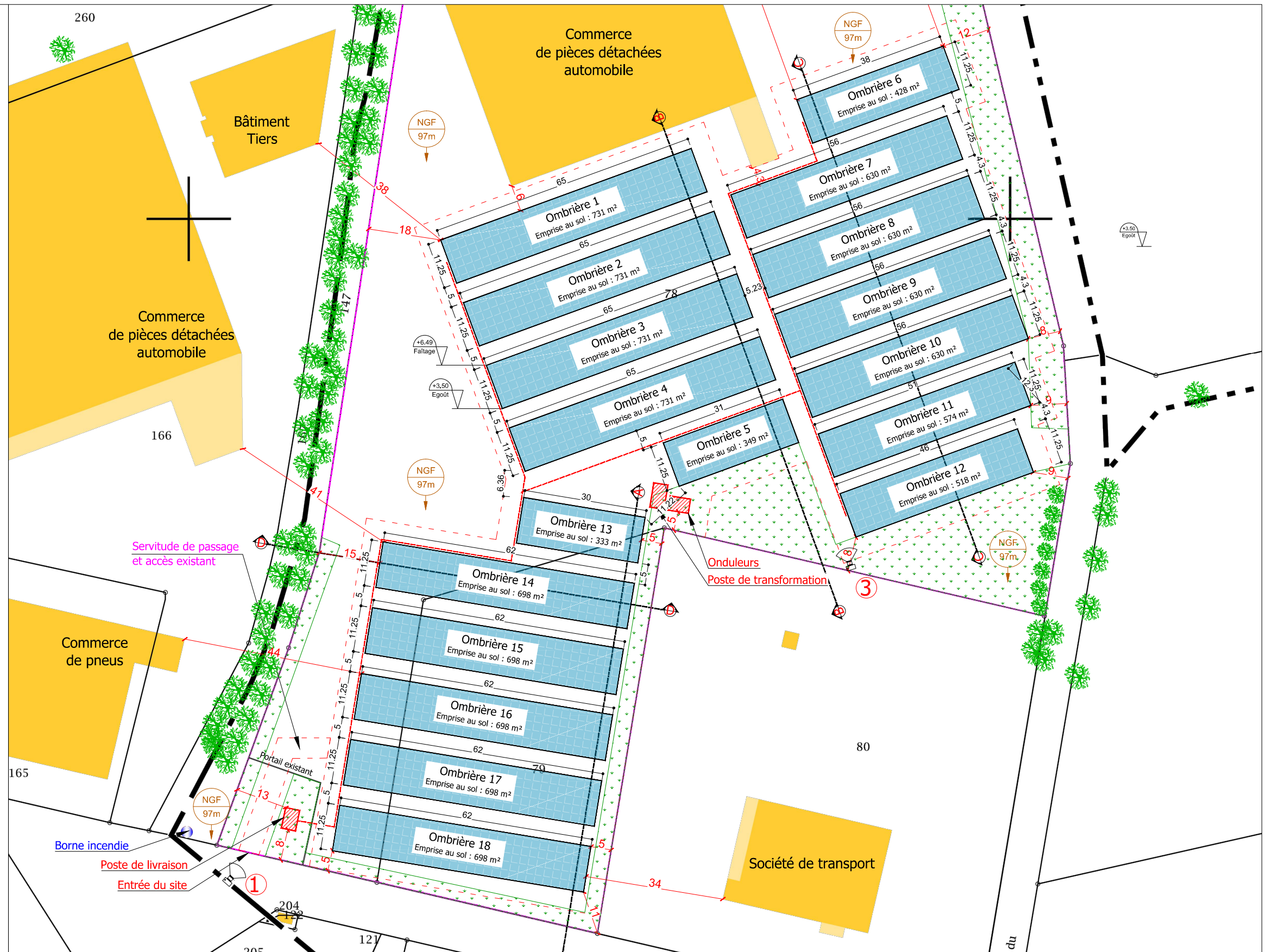

26/02/2020  
1/1000  
RPR  
PC 2

Plan de masse

Construction d'ombrières photovoltaïques sur un parking véhicule léger

PC

Michel Blanchon  
Architecte DESA  
7 rue de Nouaille / 85000 POISSIERS  
Tél: 06 30 36 35 46  
michel.blanchon.86@wanadoo.fr

TECHNIQUE SOLAIRE INVEST 45  
26, rue Arnet Segeron - 86580 BIARD  
Tél. 05 49 56 01 19 - Fax 05 49 53 23 48  
R.C.S Poitiers : 840 460 364



26, rue Arnet Segeron  
86580 - BIARD  
Tel: 05 49 56 01 19  
Fax: 05 49 53 23 48  
contact@techniquesolaire.com

Le Giron, 11 rue de l'aree  
85140 - ESSARTS EN BOCAGE

DIRECTION GÉNÉRALE DES  
FINANCES PUBLIQUES

EXTRAIT DU PLAN CADASTRAL

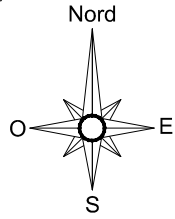
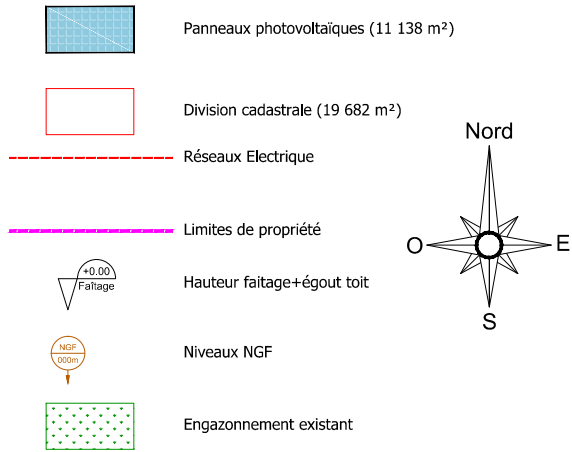

Département :  
VENDEE

Commune :  
ESSARTS EN BOCAGE

Section : ZT  
Feuille : 212 ZT 01

Date d'édition : 25/02/2020  
(fuseau horaire de Paris)

Coordonnées en projection : RGF93CC47

Le plan visualisé sur cet extrait est géré par le centre des impôts foncier suivant :  
Pôle Topographique Gestion Cadastre  
VENDEE  
Cité Administrative TRAVOT Rue du 93ème RI  
85020  
85020 LA ROCHE SUR YON CEDEX



Construction d'ombrières photovoltaïques sur un parking véhicule léger

PC

Michel Blanchon  
Architecte DESA  
7 route de Nouaille / 85000 POISSIERS  
Tél: 06 30 36 35 46  
michel.blanchon.86@wanadoo.fr

TECHNIQUE SOLAIRE INVEST 45  
26, rue Annet Segeron - 86580 Biard  
Tél. 05 49 56 01 19 - Fax 05 49 53 23 48  
R.C.S Poitiers : 840 460 364

26/02/2020  
1/1500  
RPR  
PC 2

Plan de masse



26, rue Annet Segeron  
86580 - Biard  
Tel: 05 49 56 01 19  
Fax: 05 49 53 23 48  
contact@techniquesolaire.com

Le Giron, 11 rue de l'aree  
85140 - ESSARTS EN BOCAGE

COUPE A-A  
ECH 1/300

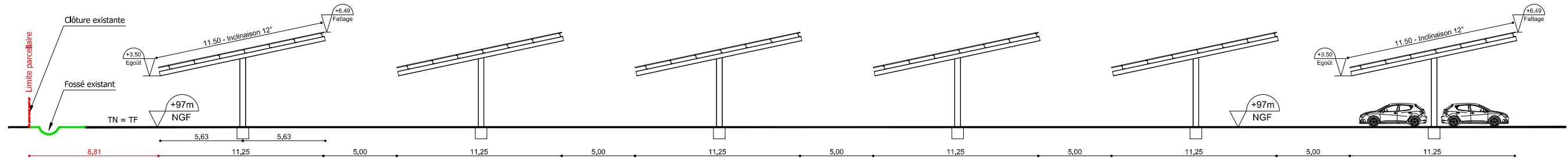

COUPE A-A  
ECH 1/150

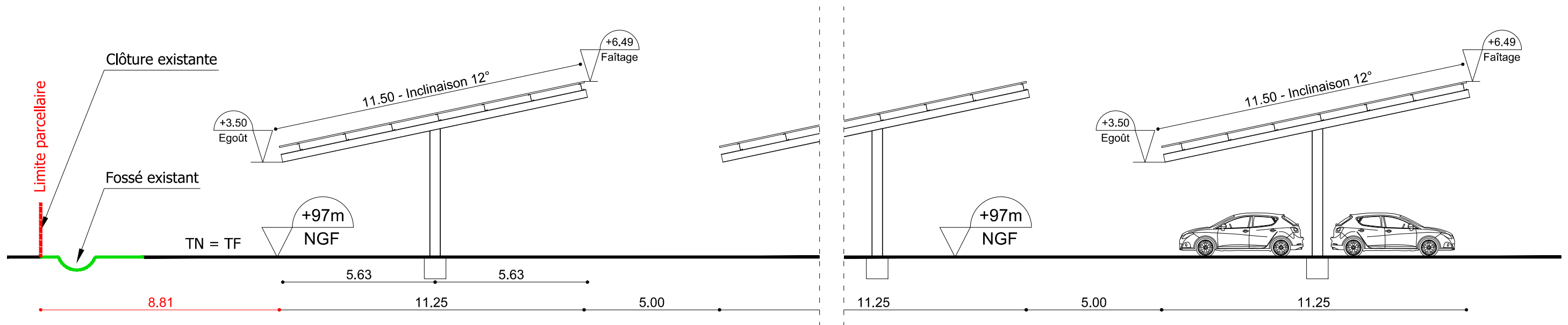

26/02/2020 1/300 et 1/150 RPR PC 3	Coupe de principe	Construction d'ombrières photovoltaïques sur un parking véhicule léger	PC	Michel Blanchon Architecte DESA 7 route de Nouaillé / 85000 POITIERS Tél: 06 30 36 35 46 michel.blanchon.86@wanadoo.fr	TECHNIQUE SOLAIRE INVEST 45 26, rue Annet Segeron - 85580 Biard Tél. 05 49 56 01 19 - Fax 05 49 53 23 48 R.C.S Poitiers : 840 460 364 
		26, rue Annet Segeron 85580 - Biard Tél: 05 49 56 01 19 Fax: 05 49 53 23 48 contact@techniquesolaire.com		Le Giron, 11 rue de l'aree 85140 - ESSARTS EN BOCAGE	
CE PLAN EST NOTRE PROPRIETE & NE PEUT ETRE COPIE OU COMMUNIQUE A DES TIERS SANS NOTRE AUTORISATION ECRITE. IL SERA CONSIDERE COMME TACITEMENT APPROUVE SANS RESERVE PAR CHAQUE DESTINATAIRE S'IL N'A PAS FAIT L'OBJET DE REMARQUES ECRITES DANS UN DELAI DE 15 JOURS A DATER DE SA DIFFUSION.					

COUPE B-B  
ECH 1/400

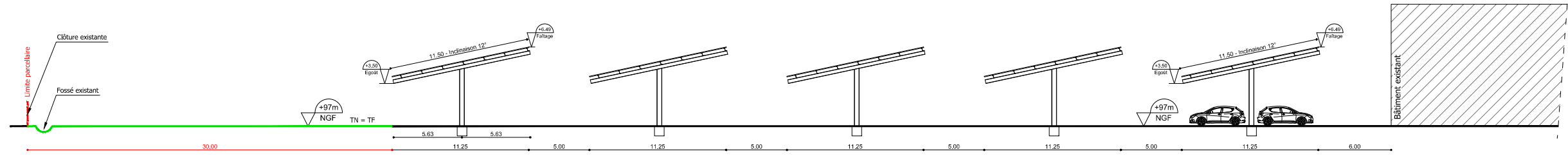

COUPE B-B  
ECH 1/150

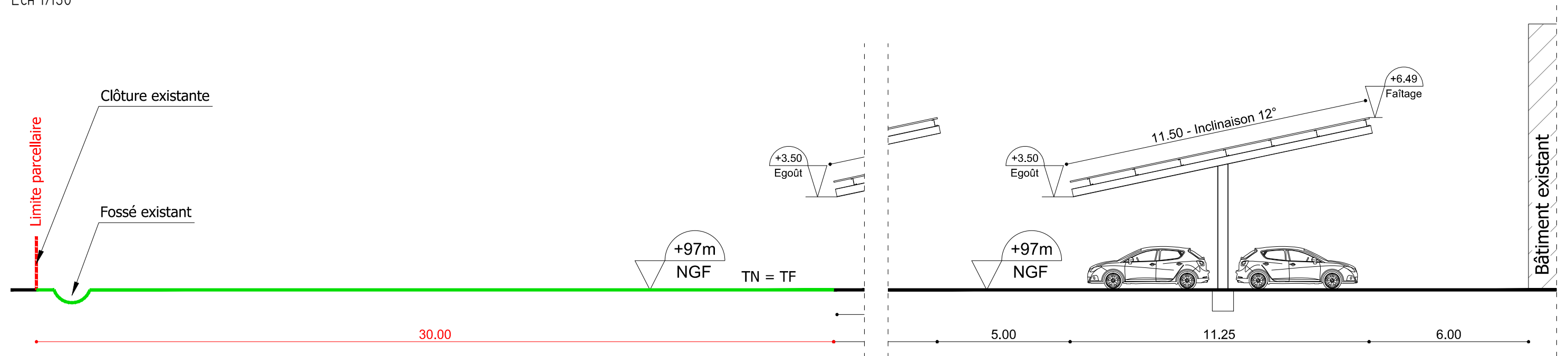

26/02/2020 1/400 et 1/150 RPR PC 3	Coupe de principe	Construction d'ombrières photovoltaïques sur un parking véhicule léger	PC	Michel Blanchon Architecte DESA 7 route de Nouaillé / 85000 POITIERS Tél: 06 30 36 35 46 michel.blanchon.86@wanadoo.fr	TECHNIQUE SOLAIRE INVEST 45 26, rue Annet Segeron - 85580 Biard Tél. 05 49 56 01 19 - Fax 05 49 53 23 48 R.C.S Poitiers : 840 460 364	
		26, rue Annet Segeron 86580 - Biard Tél: 05 49 56 01 19 Fax: 05 49 53 23 48 contact@techniquesolaire.com		Le Giron, 11 rue de l'aree 85140 - ESSARTS EN BOCAGE		
CE PLAN EST NOTRE PROPRIETE & NE PEUT ETRE COPIE OU COMMUNIQUE A DES TIERS SANS NOTRE AUTORISATION ECRITE. IL SERA CONSIDERE COMME TACITEMENT APPROUVE SANS RESERVE PAR CHAQUE DESTINATAIRE S'IL N'A PAS FAIT L'OBJET DE REMARQUES ECRITES DANS UN DELAI DE 15 JOURS A DATER DE SA DIFFUSION.						

COUPE C-C  
ECH 1/300

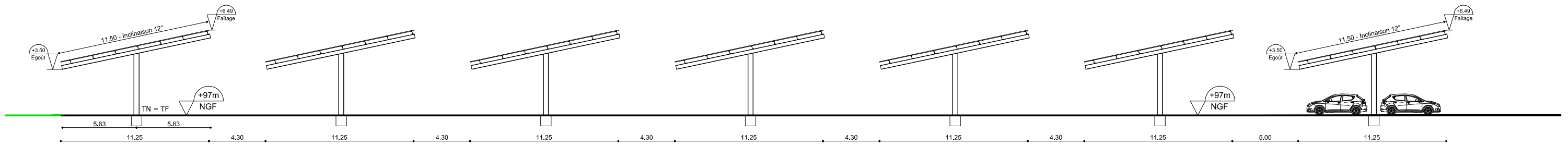

COUPE C-C  
ECH 1/150

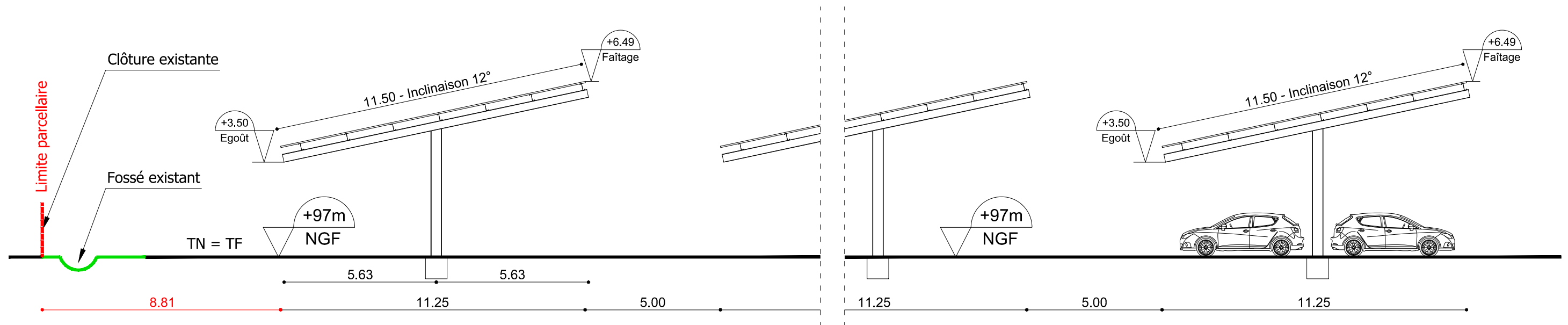

26/02/2020 1/300 et 1/150 RPR PC 3	Coupe de principe	Construction d'ombrières photovoltaïques sur un parking véhicule léger	PC	Michel Blanchon Architecte DESA 7 route de Nouaille / 85000 POITIERS Tél: 05 49 56 35 46 michel.blanchon.85@wanadoo.fr	TECHNIQUE SOLAIRE INVEST 45 26, rue Annet Segeron - 85580 Biard Tél. 05 49 56 01 19 - Fax 05 49 53 23 48 R.C.S Poitiers : 840 460 364	
		26, rue Annet Segeron 85580 - Biard Tél: 05 49 56 01 19 Fax: 05 49 53 23 48 contact@techniquesolaire.com		Le Giron, 11 rue de l'aree 85140 - ESSARTS EN BOCAGE		
CE PLAN EST NOTRE PROPRIETE & NE PEUT ETRE COPIE OU COMMUNIQUE A DES TIERS SANS NOTRE AUTORISATION ECRITE. IL SERA CONSIDERE COMME TACITEMENT APPROUVE SANS RESERVE PAR CHAQUE DESTINATAIRE S'IL N'A PAS FAIT L'OBJET DE REMARQUES ECRITES DANS UN DELAI DE 15 JOURS A DATER DE SA DIFFUSION.						



COUPE D-D  
Ech 1/300

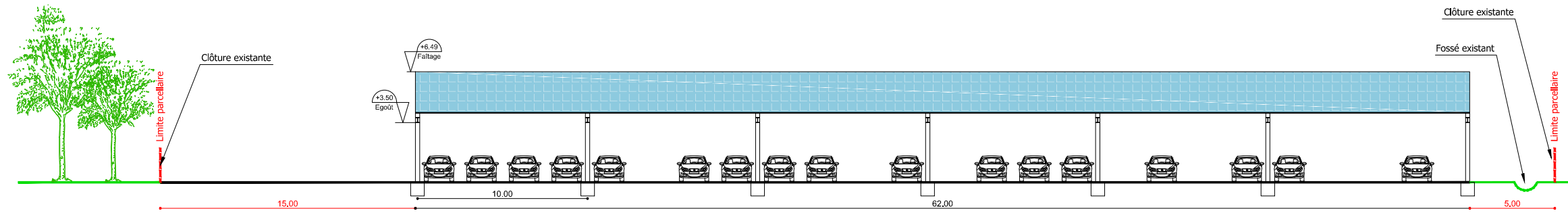

COUPE D-D  
Ech 1/150

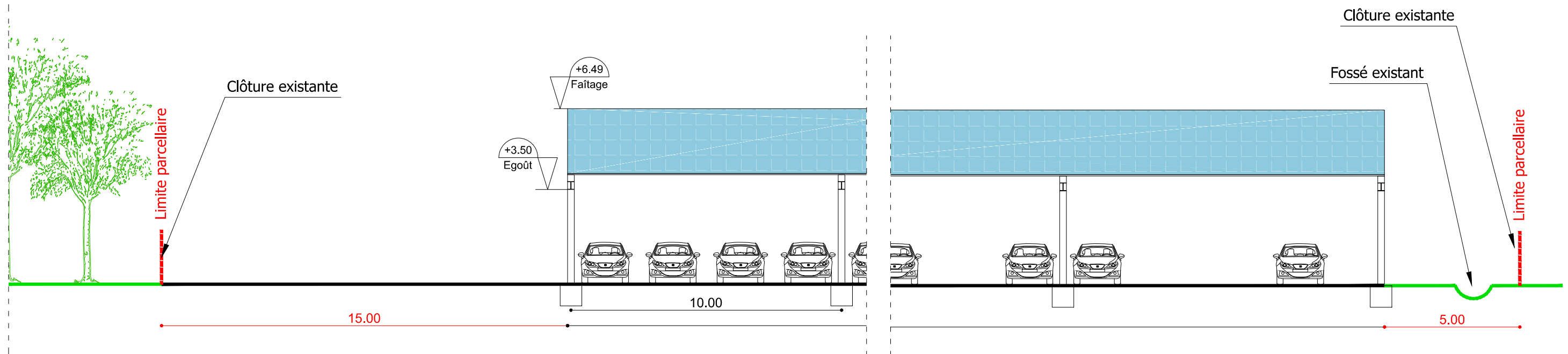

26/02/2020 1/300 et 1/150 RPR PC 3	Coupe de principe	Construction d'ombrières photovoltaïques sur un parking véhicule léger	PC	Michel Blanchon Architecte DESA 7 route de Nouaillé / 85000 POITIERS Tél: 06 30 36 35 46 michel.blanchon.86@wanadoo.fr	TECHNIQUE SOLAIRE INVEST 45 26, rue Annet Segeron - 85580 Biard Tél. 05 49 56 01 19 - Fax 05 49 53 23 48 R.C.S Poitiers : 840 460 364	
		26, rue Annet Segeron 86580 - Biard Tél: 05 49 56 01 19 Fax: 05 49 53 23 48 contact@techniquesolaire.com	<p>Le Giron, 11 rue de l'aree 85140 - ESSARTS EN BOCAGE</p>			
<p>CE PLAN EST NOTRE PROPRIETE &amp; NE PEUT ETRE COPIE OU COMMUNIQUE A DES TIERS SANS NOTRE AUTORISATION ECRITE. IL SERA CONSIDERE COMME TACITEMENT APPROUVE SANS RESERVE PAR CHAQUE DESTINATAIRE S'IL N'A PAS FAIT L'OBJET DE REMARQUES ECRITES DANS UN DELAI DE 15 JOURS A DATER DE SA DIFFUSION.</p>						

## 1- ETAT INITIAL DU TERRAIN:

Situé à Le Giron, 11 rue de l'aree, à l'Est de la commune de ESSARTS EN BOCAGE (85140).

Le projet s'inscrit sur la zone UE du Plan Local d'Urbanisme Intercommunal (PLUi) dans le Parc d'Activité du Pays des Essarts.

L'extrait cadastral servant de plan de situation, donne des indications d'environnement éloigné (voies de circulation, densité de l'habitat...).

Les photographies permettent d'apprécier l'ambiance du paysage rapproché (les angles de prises de vues sont repérés sur le plan de masse (PC2)).

Le terrain déjà asphalté est actuellement utilisé en tant que parking pour véhicules légers.

Le site est clôturé et l'accès est déjà existant.

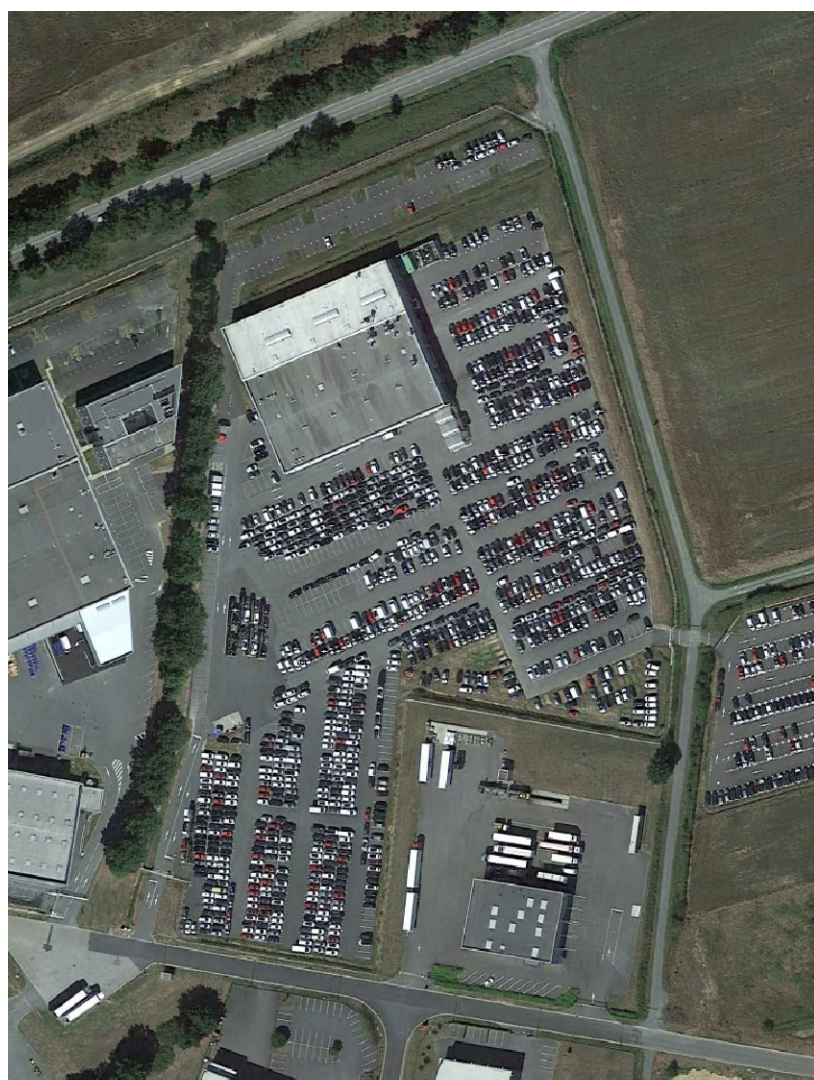

## 2 - IMPLANTATION:

Les ombrières seront implantés sur les parcelles n° 78 et 79 de la section ZT, orientés 9° Sud-ouest et 20° Sud-est.

Elles viendront recouvrir le parking qui est existant. L'accès et les modalités de stationnement seront sensiblement similaires.

## 3 - INSERTION DANS SON ENVIRONNEMENT:

La topographie du terrain ne sera pas modifiée par la construction des ombrières.

Le volume général de la construction sera simple et sobre, les matériaux utilisés seront en harmonie avec l'environnement proche.

Le projet ne détruira aucune plantation existante aux alentours, les haies et arbres existants seront conservés.

## 4- DESCRIPTIF DES OMBRIERES :

Il s'agit de la construction de 18 ombrières photovoltaïques. Elles viendront recouvrir le parking existant et serviront de protection aux véhicules qui y sont stockés (principalement des automobiles).

Les structures porteuses permettent l'installation de rangées de capteurs photovoltaïques fixes inclinés à 12°.

Elles seront implantées parallèlement les unes aux autres sur un axe Est-Ouest, suivant l'architecture du parking existant.

Les dimensions en hauteur seront au minimum de 3.50 m en partie basse et de 6.49 m en partie haute.

La largeur d'une structure d'ombrières est de 11.25 m (largeur projetée au sol).

La longueur des structures s'adapte en fonction des places de stationnement au sol et variera entre 30.00 m et 62.00 m.

Les fondations assurant l'encrage au sol et la stabilité des ombrières se composent de plots béton isolés à une profondeur déterminée en fonction des recommandations de l'étude de sol qui sera réalisée en amont du chantier.

Les modules photovoltaïques seront mis en place sur les structures des ombrières pour une puissance de 2.2 MWc.

L'emprise au sol des ombrières sera de 11 139 m<sup>2</sup>.

## 5- ACCESSIBILITE :

La construction du projet par la société TECHNIQUE SOLAIRE pour le compte du Groupe DUBREUIL fera l'objet d'un bail à construction et restera propriétaire de l'ensemble des parcelles mais donnera à bail à TECHNIQUE SOLAIRE la zone correspondant à l'emprise du projet pour construire le bâtiment.

Les parcelles sur lesquelles sera implanté le projet feront l'objet d'une division cadastrale avant le début des travaux et la signature du bail: la parcelle issue de la division correspondra à l'emprise du projet augmentée d'une bande de 5 mètres (voir PC2) de manière à ce que le bail à construction ne porte que sur cette emprise et non sur la totalité des parcelles concernées.

Cette nouvelle parcelle issue de la division sera accessible par de nouvelles servitudes.

L'accès à la future parcelle se fera par l'accès déjà existant au Sud du site (voir PC2).

En l'application de l'article R-442-1 a) cette division cadastrale ne sera soumise ni à la déclaration préalable ni à permis d'aménager.

A noter que le projet ne comportera pas de voie ou d'espace commun.

## 6- RESEAUX :

- Alimentation et Raccordement :

Le projet ne nécessitera pas de nouveau raccordement en eau potable ni en soutirage électrique.

Pour le bon fonctionnement de la centrale photovoltaïque, un poste de transformation, onduleurs et de livraison seront implantés à proximité des ombrières.

Le poste de transformation, onduleurs et de livraison, auront une emprise au sol de 56 m<sup>2</sup> et une surface plancher de 33.28 m<sup>2</sup>.

L'électricité produite par les panneaux photovoltaïques ayant vocation à être réinjectée sur le réseau fera l'objet d'une demande de raccordement auprès du gestionnaire de réseaux en temps voulu, pour une puissance d'environ de 2.2 MWc.

La centrale photovoltaïque sera raccordée au réseau électrique par le gestionnaire de réseaux, au point d'injection déterminé par l'étude de raccordement.

- Evacuation :

Les eaux pluviales ne seront pas collectées par les ombrières, le parking existant déjà imperméable à sont propres réseau d'eaux pluviales. L'imperméabilité et l'écoulement des eaux resteront donc inchangés.

## 7- LUTTE CONTRE L'INCENDIE :

Un hydrant se trouve à moins de 200m du projet à l'entrée du site.

Les prescriptions du SDIS seront respectées selon leur recommandation.

04/03/2020	Notice descriptive	Construction d'ombrières photovoltaïques sur un parking véhicule léger	PC	Michel Blanchon	TECHNIQUE SOLAIRE INVEST 45 26, rue Annet Segeron - 85100 Biard Tél. 05 49 56 01 19 - Fax 05 49 53 23 48 R.C.S Poitiers : 840 460 364	
RPR						
PC 4						
	26, rue Annet Segeron 85580 - Biard Tel: 05 49 56 01 19 Fax: 05 49 53 23 48 contact@techniquesolaire.com	Le Giron, 11 rue de l'aree 85140 - ESSARTS EN BOCAGE				
CE PLAN EST NOTRE PROPRIETE & NE PEUT ETRE COPIE OU COMMUNIQUE A DES TIERS SANS NOTRE AUTORISATION ECRITE. IL SERA CONSIDERE COMME TACITEMENT APPROUVE SANS RESERVE PAR CHAQUE DESTINATAIRE S'IL N'A PAS FAIT L'OBJET DE REMARQUES ECRITES DANS UN DELAI DE 15 JOURS A DATER DE SA DIFFUSION.						

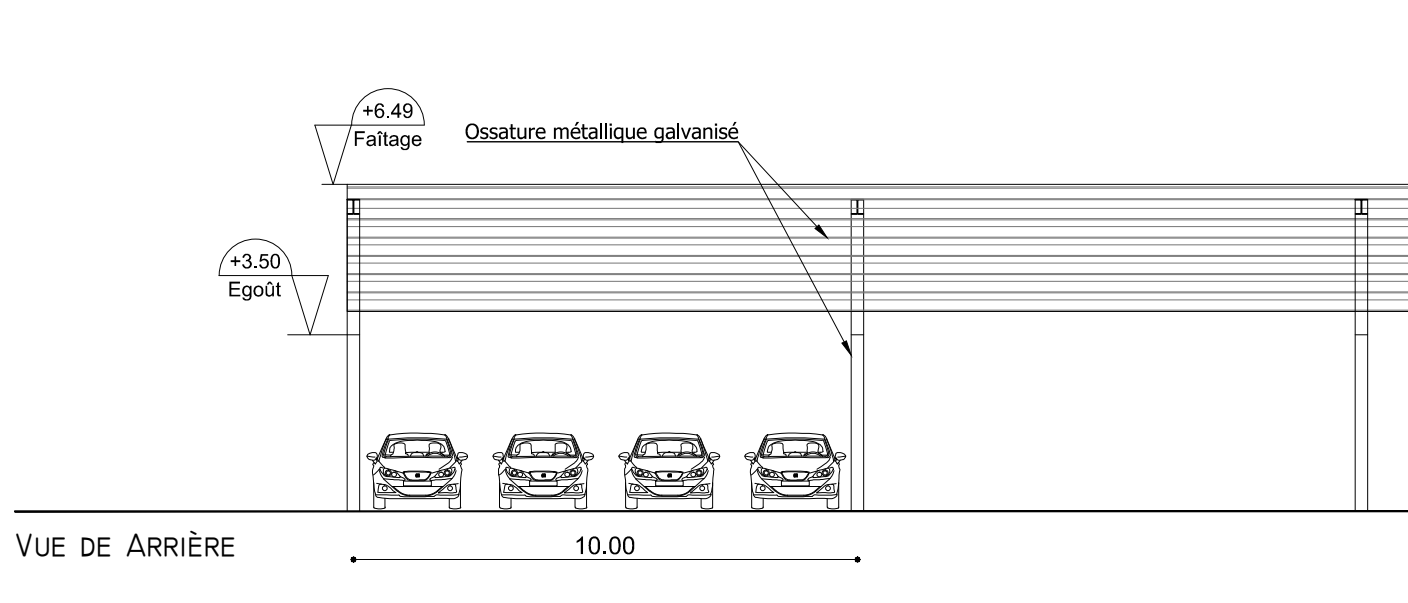
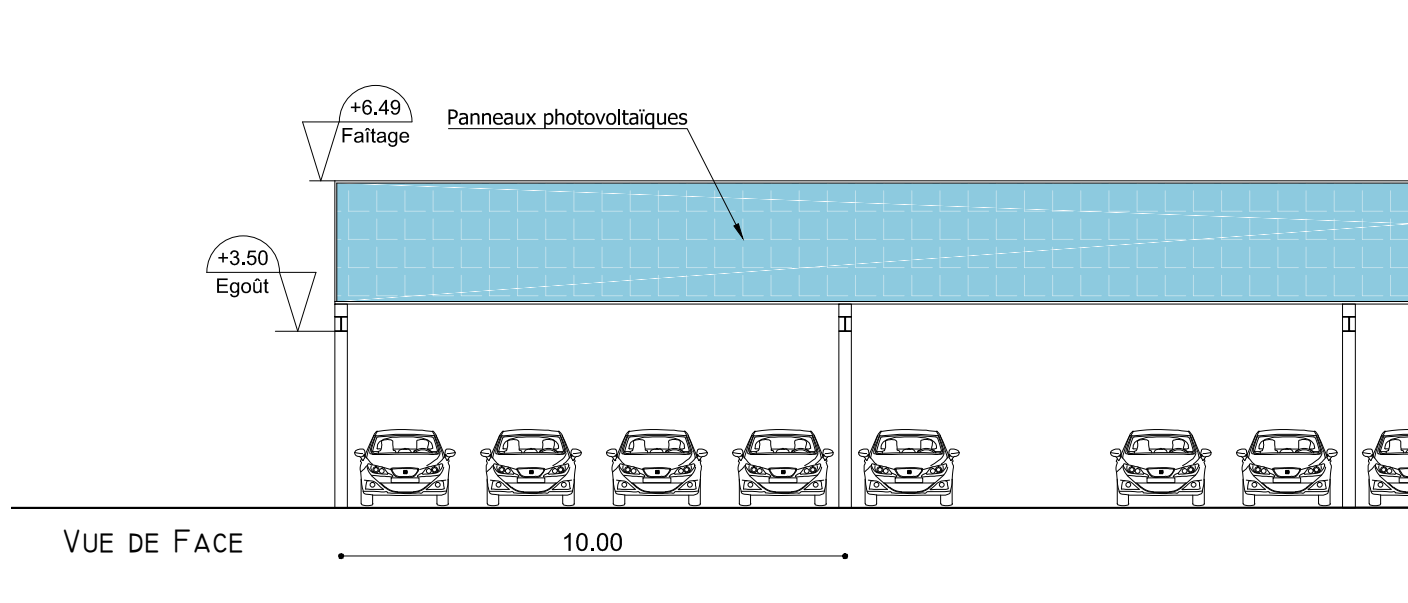
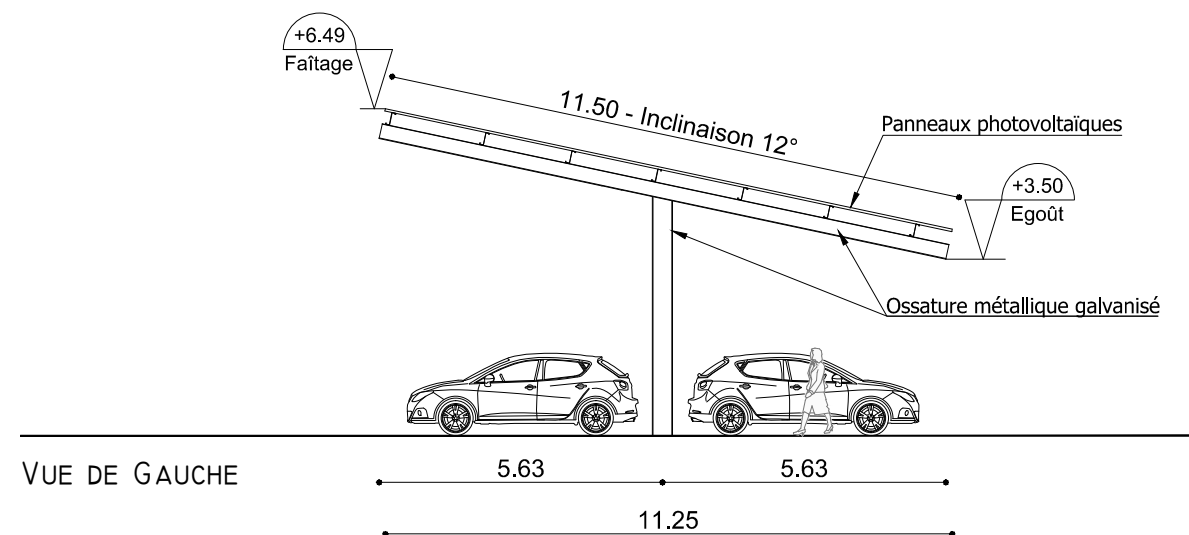
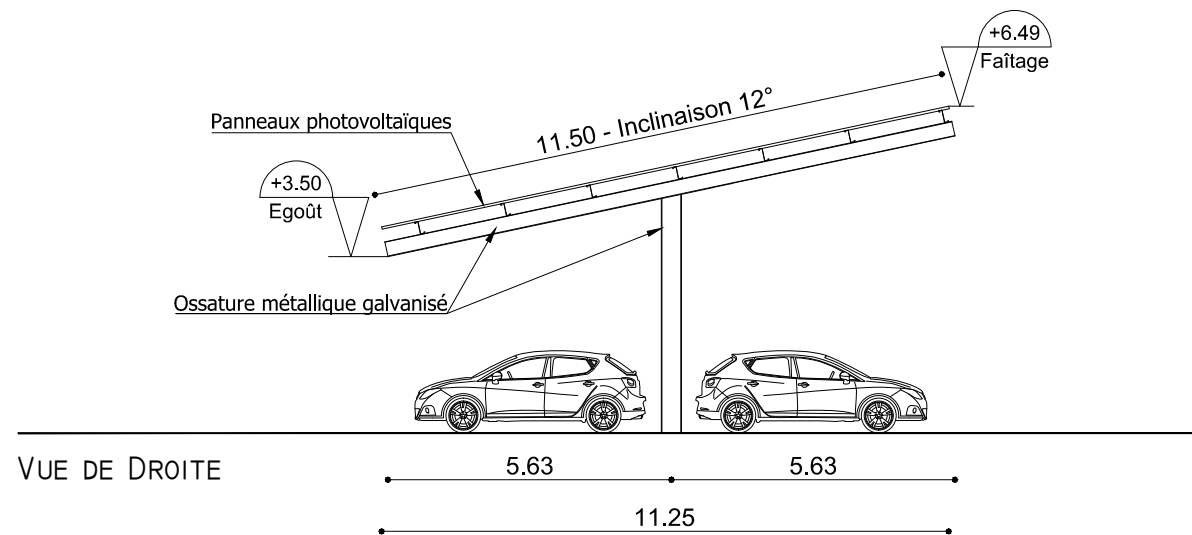

26/02/2020	Façades - Ombrières	Construction d'ombrières photovoltaïques sur un parking véhicule léger	PC	Michel Blanchon Architecte DESA 7 route de Nouaillé - 85000 POITIERS Tél: 06 30 36 35 46 michel.blanchon.86@wanadoo.fr	TECHNIQUE SOLAIRE INVEST 45 26, rue Annet Segeron - 86580 Biard Tél. 05 49 56 01 19 - Fax 05 49 53 23 48 R.C.S Poitiers : 840 460 364	
1/150						
RPR						
PC 5						
 Producteur d'énergie verte	26, rue Annet Segeron 86580 - Biard Tél: 05 49 56 01 19 Fax: 05 49 53 23 48 contact@techniquesolaire.com	Le Giron, 11 rue de l'aree 85140 - ESSARTS EN BOCAGE				
CE PLAN EST NOTRE PROPRIETE & NE PEUT ETRE COPIE OU COMMUNIQUE A DES TIERS SANS NOTRE AUTORISATION ECRITE. IL SERA CONSIDERE COMME TACITEMENT APPROUVE SANS RESERVE PAR CHAQUE DESTINATAIRE S'IL N'A PAS FAIT L'OBJET DE REMARQUES ECRITES DANS UN DELAI DE 15 JOURS A DATER DE SA DIFFUSION.						

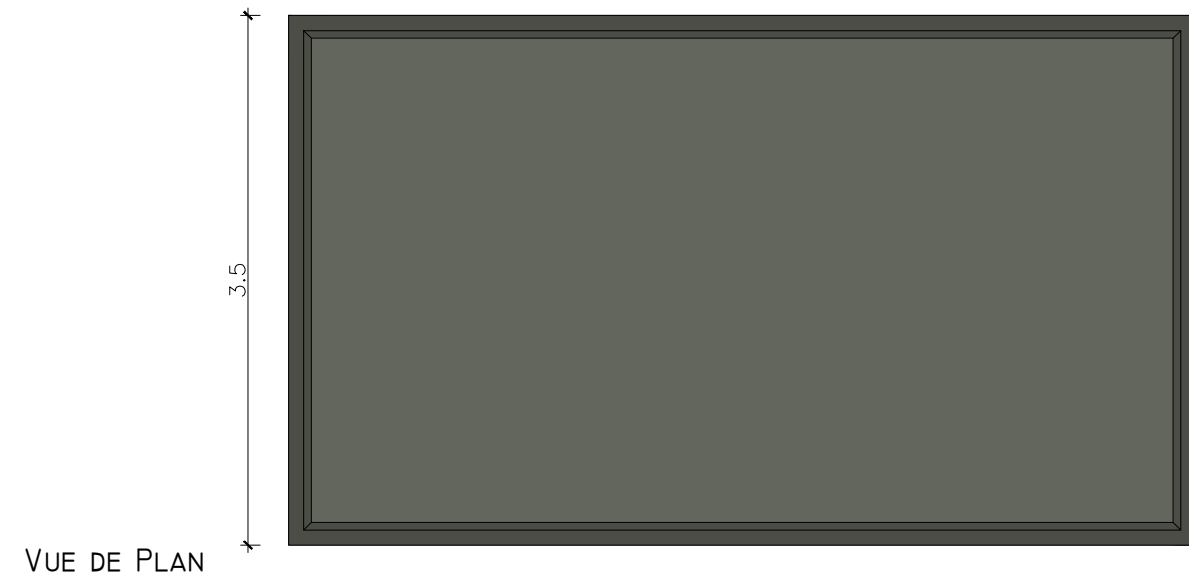
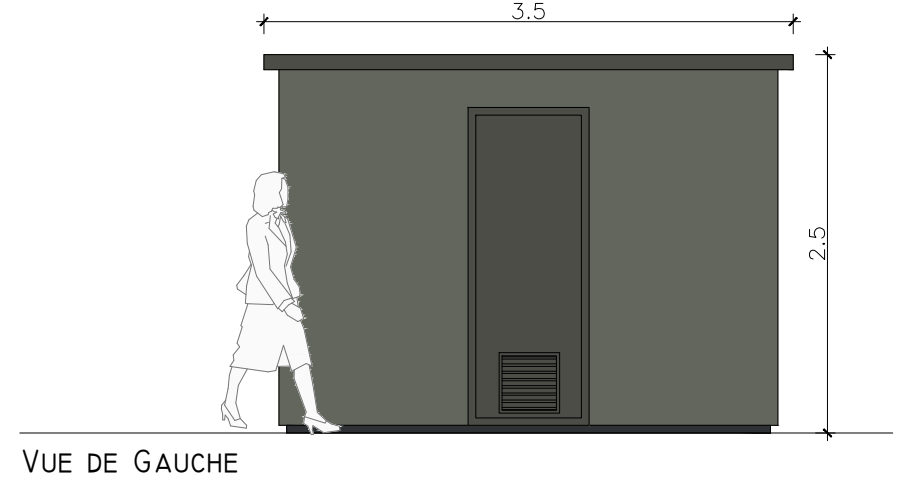
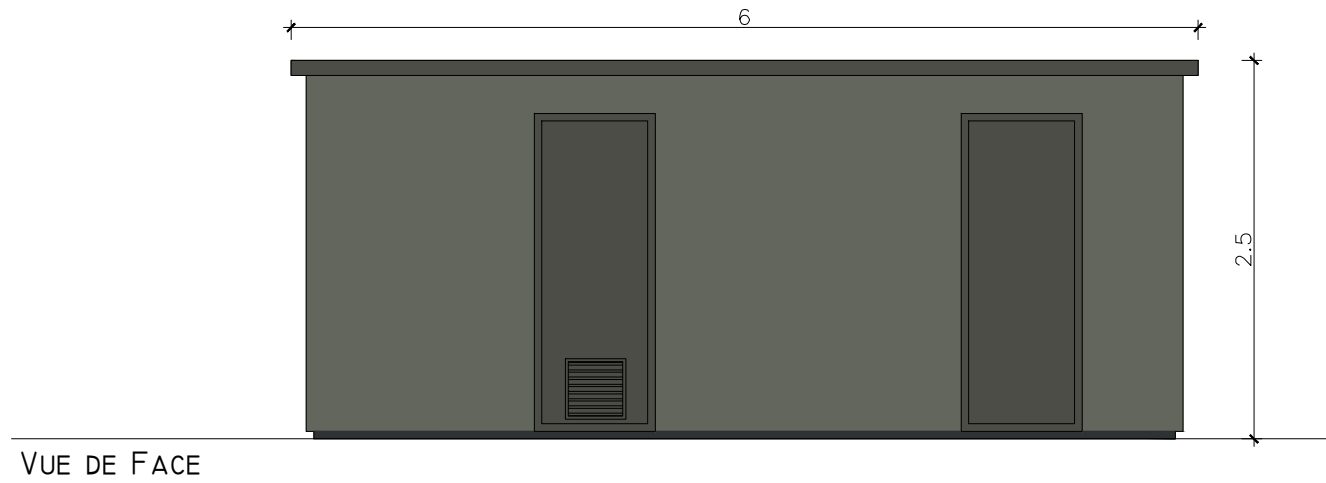
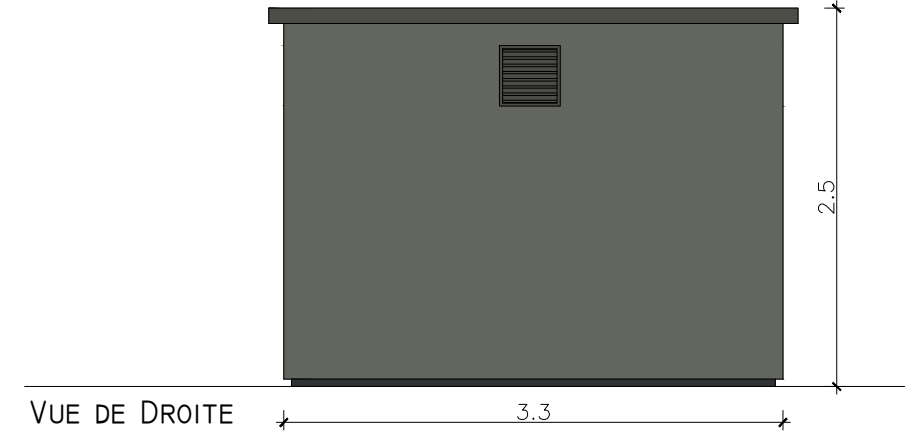
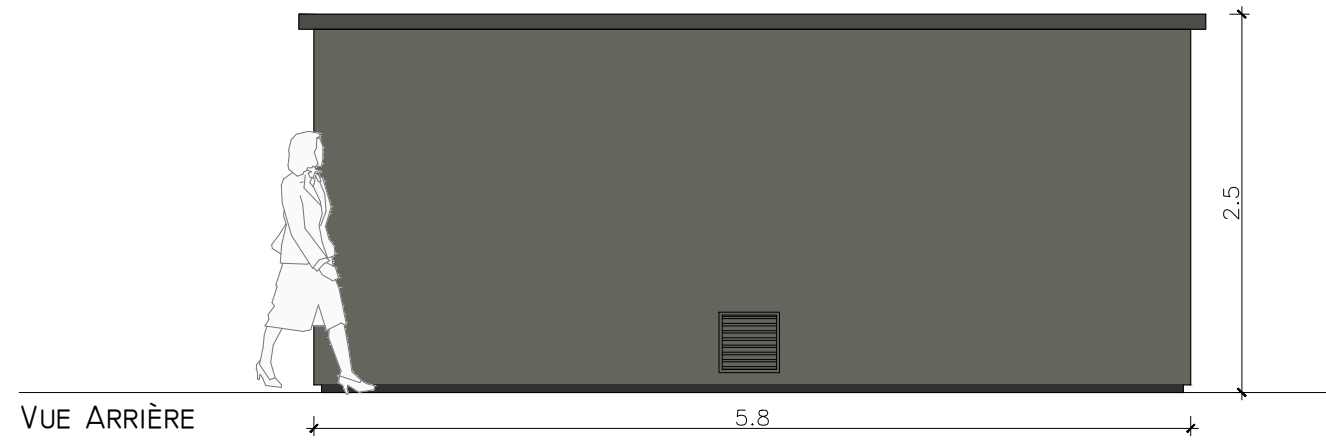

Le modèle du poste de transformation est donné à titre indicatif. L'aspect extérieur est susceptible d'évoluer suivant les appels d'offre. Les dimensions et teintes resteront similaires.

Le poste de transformation sera de teinte RAL 7022.

26/02/2020 1/300 et 1/150 RPR PC 3	Plan des façades - PTR	Construction d'ombrières photovoltaïques sur un parking véhicule léger	PC	Michel Blanchon Architecte DESA 7 route de Nouaille - 85000 POITIERS Tél: 06 30 36 35 46 michel.blanchon.86@wanadoo.fr	TECHNIQUE SOLAIRE INVEST 45 26, rue Annet Segeron - 85500 Blard Tél. 05 49 56 01 19 - Fax 05 49 53 23 48 R.C.S Poitiers : 840 460 364	
		26, rue Annet Segeron 86580 - Blard Tél: 05 49 56 01 19 Fax: 05 49 53 23 48 contact@techniquesolaire.com		Le Giron, 11 rue de l'aree 85140 - ESSARTS EN BOCAGE		
<small>CE PLAN EST NOTRE PROPRIETE &amp; NE PEUT ETRE COPIE OU COMMUNIQUE A DES TIERS SANS NOTRE AUTORISATION ECRITE. IL SERA CONSIDERE COMME TACITEMENT APPROUVE SANS RESERVE PAR CHAQUE DESTINATAIRE S'IL N'A PAS FAIT L'OBJET DE REMARQUES ECRITES DANS UN DELAI DE 15 JOURS A DATER DE SA DIFFUSION.</small>						

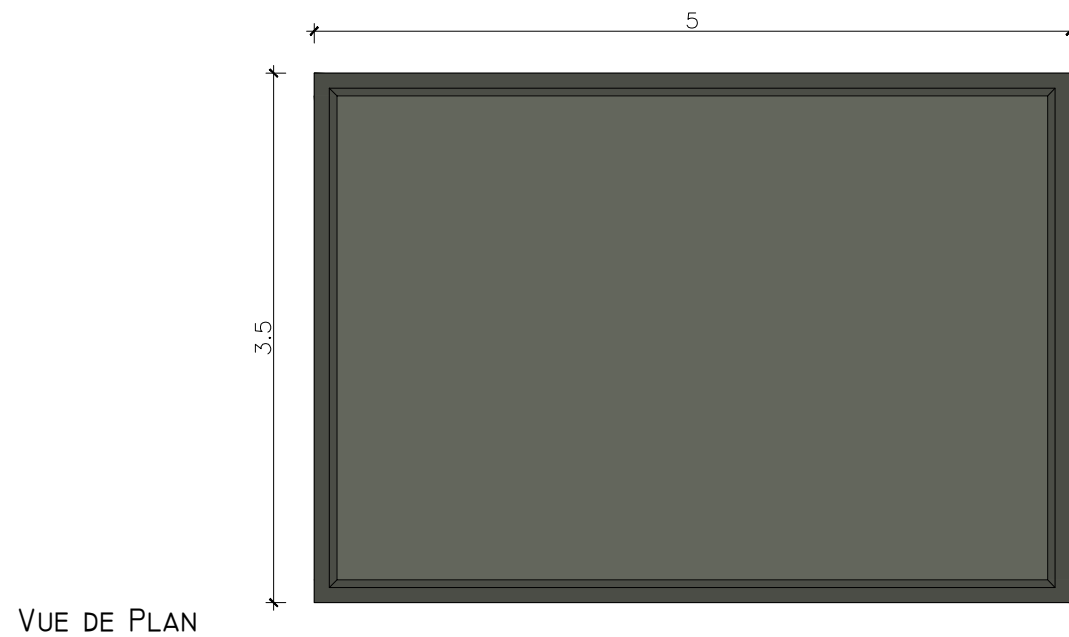
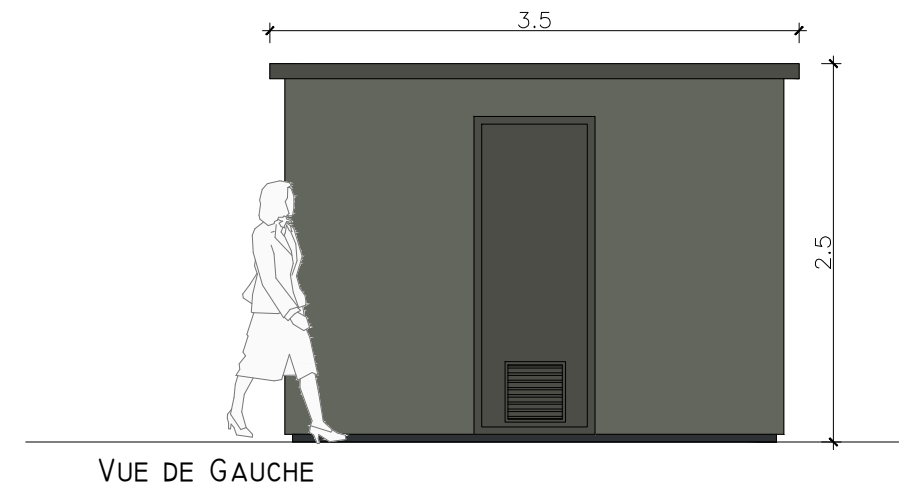
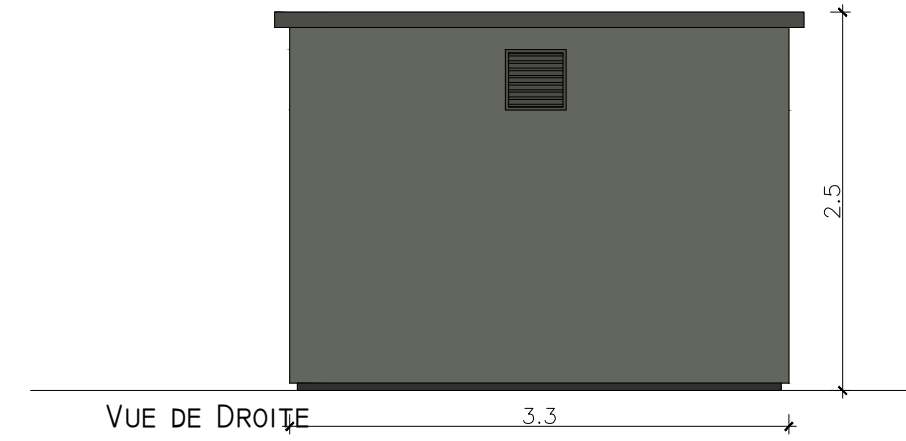
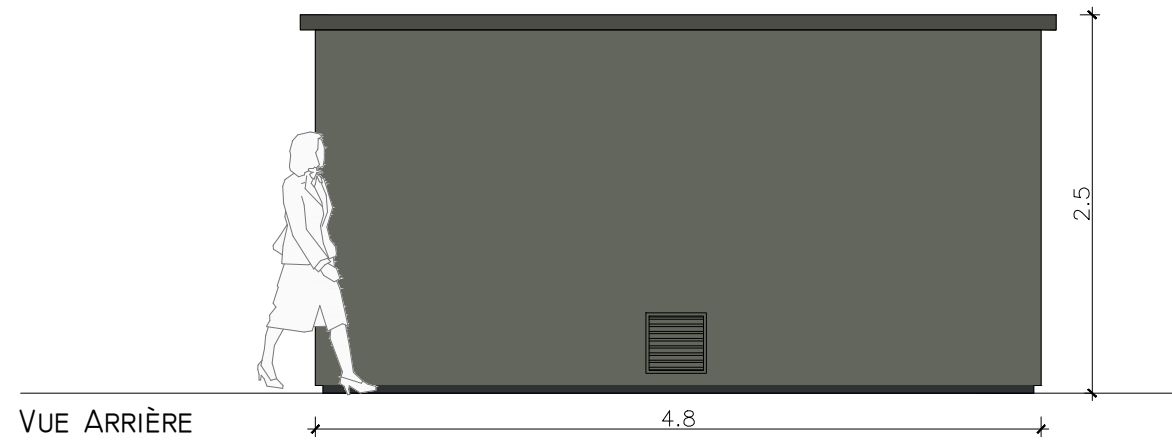

Le modèle du poste de livraison est donné à titre indicatif. L'aspect extérieur est susceptible d'évoluer suivant les appels d'offre. Les dimensions et teintes resteront similaires.

Le poste de livraison sera de teinte RAL 7022.

26/02/2020 1/300 et 1/150 RPR PC 3	Plan des façades - PDL	Construction d'ombrières photovoltaïques sur un parking véhicule léger	PC	Michel Blanchon Architecte DESA 7 route de Nouaille - 85000 POITIERS Tél: 06 30 36 35 46 michel.blanchon.86@wanadoo.fr	TECHNIQUE SOLAIRE INVEST 45 26, rue Annet Segeron - 85500 Blard Tél: 05 49 56 01 19 - Fax: 05 49 53 23 48 R.C.S Poitiers : 840 460 364	
		26, rue Annet Segeron 86580 - Blard Tél: 05 49 56 01 19 Fax: 05 49 53 23 48 contact@techniquesolaire.com		Le Giron, 11 rue de l'aree 85140 - ESSARTS EN BOCAGE		
<small>CE PLAN EST NOTRE PROPRIETE &amp; NE PEUT ETRE COPIE OU COMMUNIQUE A DES TIERS SANS NOTRE AUTORISATION ECRITE. IL SERA CONSIDERE COMME TACITEMENT APPROUVE SANS RESERVE PAR CHAQUE DESTINATAIRE S'IL N'A PAS FAIT L'OBJET DE REMARQUES ECRITES DANS UN DELAI DE 15 JOURS A DATER DE SA DIFFUSION.</small>						

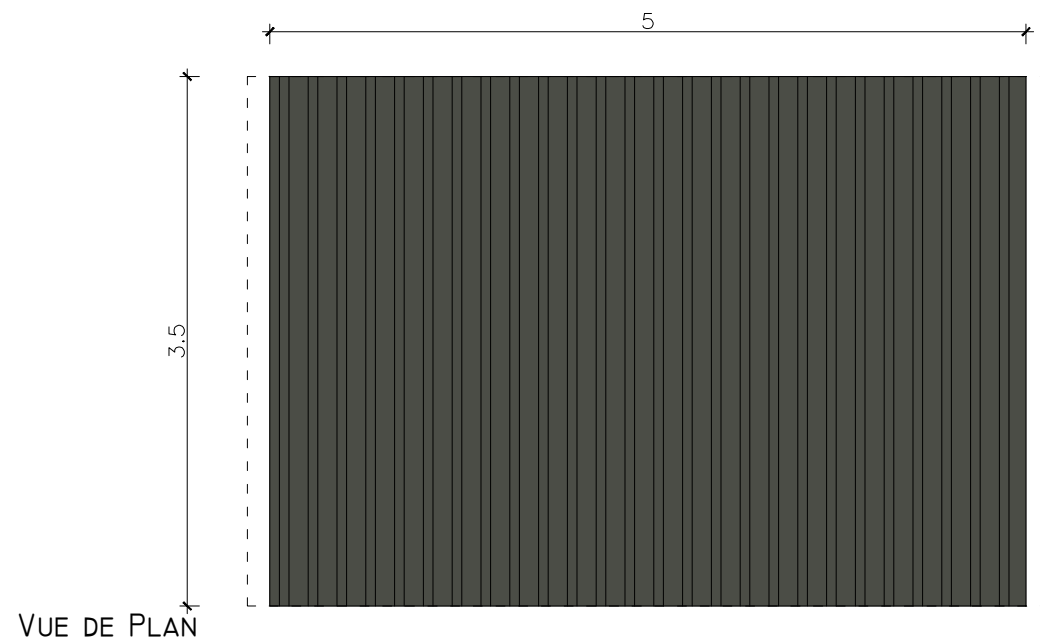
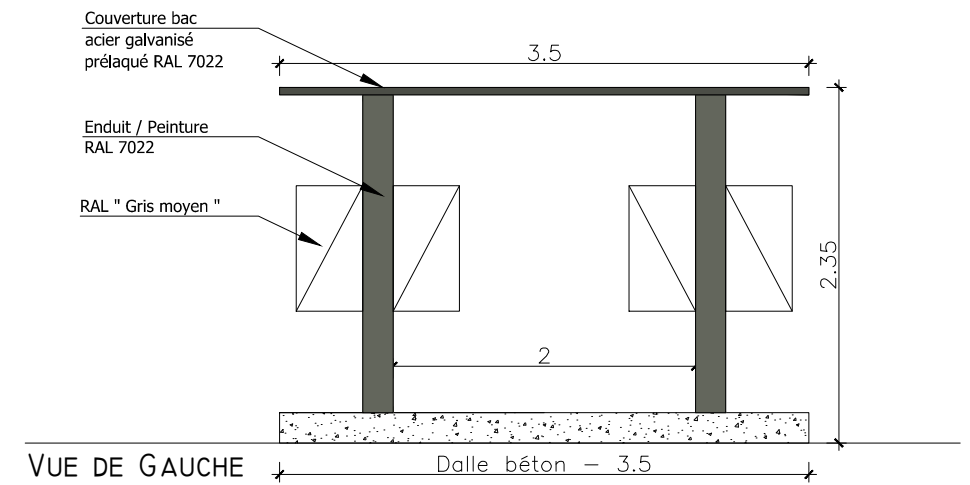
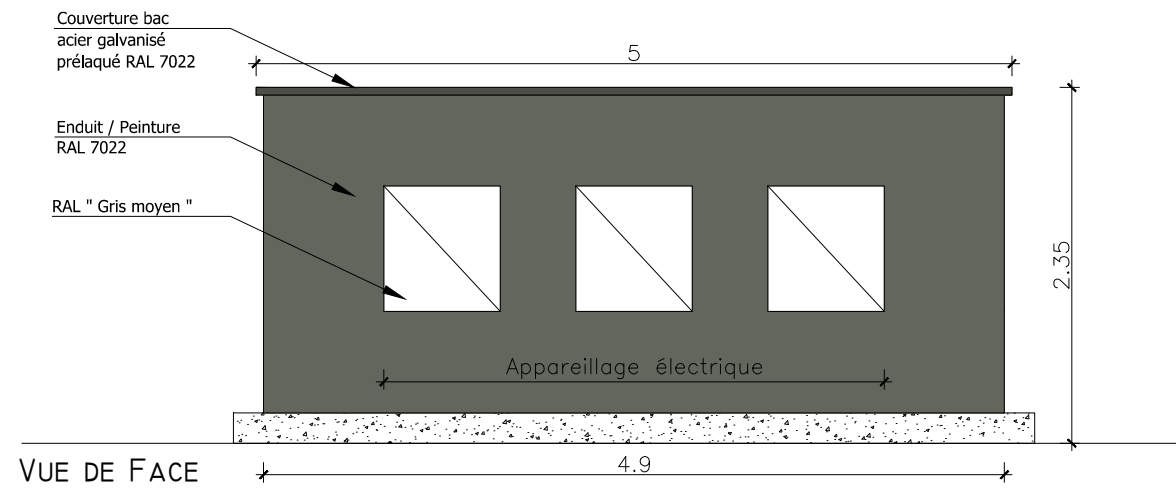
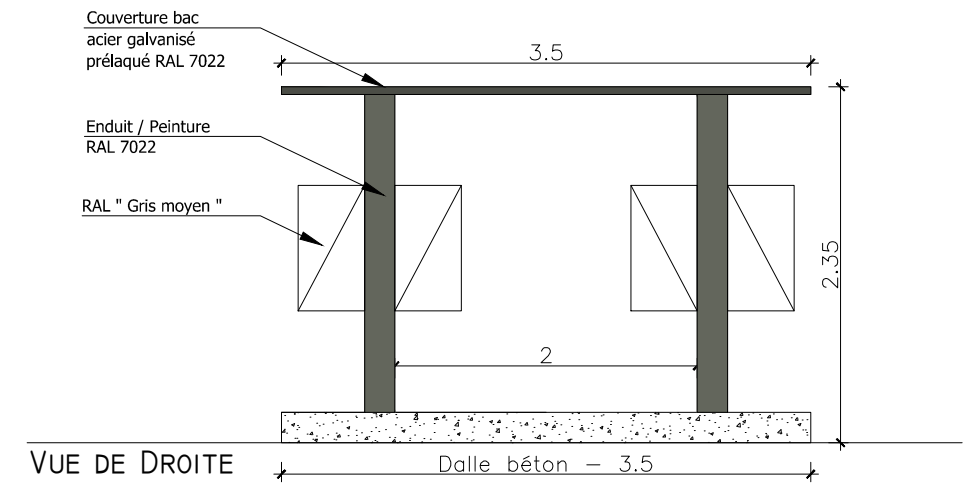
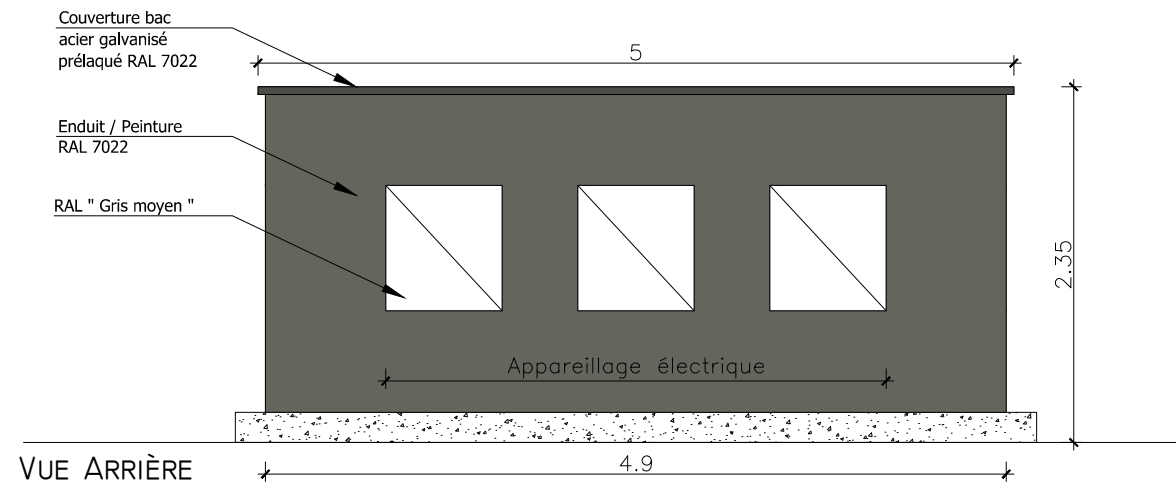

Le modèle du support des onduleurs est donné à titre indicatif. L'aspect extérieur est susceptible d'évoluer suivant les appels d'offre. Les dimensions et teintes resteront similaires.

26/02/2020 1/300 et 1/150 RPR PC 3	Plan des façades - Onduleurs	Construction d'ombrières photovoltaïques sur un parking véhicule léger	PC	Michel Blanchon Architecte DESA 7 route de Nouaille / 85000 POITIERS Tél: 06 30 36 35 46 michel.blanchon.86@wanadoo.fr	TECHNIQUE SOLAIRE INVEST 45 26, rue Annet Segeron - 85500 Blard Tél. 05 49 56 01 19 - Fax 05 49 53 23 48 R.C.S Poitiers : 840 460 364	
		26, rue Annet Segeron 86580 - Blard Tél: 05 49 56 01 19 Fax: 05 49 53 23 48 contact@techniquesolaire.com		Le Giron, 11 rue de l'aree 85140 - ESSARTS EN BOCAGE		
<small>CE PLAN EST NOTRE PROPRIETE &amp; NE PEUT ETRE COPIE OU COMMUNIQUE A DES TIERS SANS NOTRE AUTORISATION ECRITE. IL SERA CONSIDERE COMME TACITEMENT APPROUVE SANS RESERVE PAR CHAQUE DESTINATAIRE S'IL N'A PAS FAIT L'OBJET DE REMARQUES ECRITES DANS UN DELAI DE 15 JOURS A DATER DE SA DIFFUSION.</small>						

Vue 1



Vue 2



Vue 3

25/03/2020	Insertion photoréaliste	Construction d'ombrières photovoltaïques sur un parking véhicule léger	PC	Michel Blanchon Architecte DESA 7 route de Nouaillé / 85000 POITIERS Tél: 06 30 36 35 46 michel.blanchon.85@wanadoo.fr	TECHNIQUE SOLAIRE INVEST 45 26, rue Annet Segeron - 86580 Biard Tél. 05 49 56 01 19 - Fax 05 49 53 23 48 R.C.S Poitiers : 840 460 364	
RPR				 26, rue Annet Segeron 86580 - Biard Tel: 05 49 56 01 19 Fax: 05 49 53 23 48 contact@techniquesolaire.com	Le Giron, 11 rue de l'aree 85140 - ESSARTS EN BOCAGE	
PC 6					CE PLAN EST NOTRE PROPRIETE & NE PEUT ETRE COPIE OU COMMUNIQUE A DES TIERS SANS NOTRE AUTORISATION ECRITE. IL SERA CONSIDERE COMME TACITEMENT APPROUVE SANS RESERVE PAR CHAQUE DESTINATAIRE S'IL N'A PAS FAIT L'OBJET DE REMARQUES ECRITES DANS UN DELAI DE 15 JOURS A DATER DE SA DIFFUSION.	

PC 7 - Vue 1



PC 8 - Vue 2



PC 7 - Vue 3



25/03/2020	Photos originales	Construction d'ombrières photovoltaïques sur un parking véhicule léger	PC	Michel Blanchon Architecte DESA 7 route de Nouaille / 85000 POITIERS Tél: 06 30 36 35 46 michel.blanchon.85@wanadoo.fr	TECHNIQUE SOLAIRE INVEST 45 26, rue Annet Segeron - 86580 Biard Tél. 05 49 56 01 19 - Fax 05 49 53 23 48 R.C.S Poitiers : 840 460 364	
RPR				 <p>26, rue Annet Segeron 86580 - Biard Tél: 05 49 56 01 19 Fax: 05 49 53 23 48 contact@techniquesolaire.com</p>	<p>Le Giron, 11 rue de l'aree 85140 - ESSARTS EN BOCAGE</p>	
PC 7-8					<p>CE PLAN EST NOTRE PROPRIETE &amp; NE PEUT ETRE COPIE OU COMMUNIQUE A DES TIERS SANS NOTRE AUTORISATION ECRITE. IL SERA CONSIDERE COMME TACITEMENT APPROUVE SANS RESERVE PAR CHAQUE DESTINATAIRE S'IL N'A PAS FAIT L'OBJET DE REMARQUES ECRITES DANS UN DELAI DE 15 JOURS A DATER DE SA DIFFUSION.</p>	